

## Brushless-Elektromotoren Baureihe 13084xxL

### Dimensionen

Gewicht: 60 gr  
 Rotorlänge: 25 mm  
 Rotordurchmesser: 10 mm

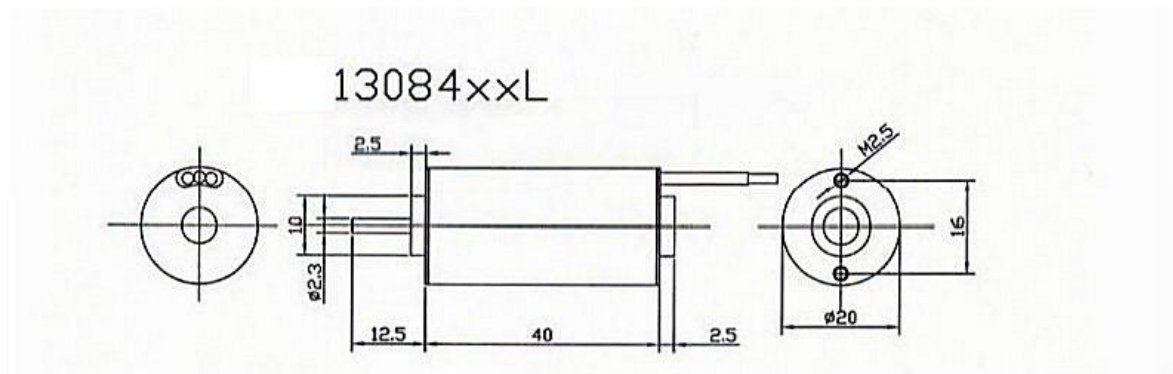

13084xxL				
Windungen	Max. Ampere	Widerstand (Ohm)	Drehzahl (UpM/V)	Io(A)
12	20	0,0387	4834	1,5
13	18	0,0454	4462	1,4
14	17	0,0526	4143	1,2
15	16	0,0604	3867	0,9
16	15	0,0687	3625	0,7
17	14	0,0776	3412	0,7
18	13	0,0870	3223	0,6
19	12	0,0969	3053	0,6
20	12	0,1074	2900	0,6
21	11	0,1184	2762	0,5
22	11	0,1300	2637	0,4
23	10	0,1420	2522	0,4
24	10	0,1547	2417	0,4
25	9	0,1678	2320	0,4
26	9	0,1815	2231	0,3
27	9	0,1958	2148	0,3
28	8	0,2105	2072	0,3
29	8	0,2258	2000	0,2
30	8	0,2417	1934	0,2
31	8	0,2580	1871	0,2
32	7	0,2750	1813	0,2
33	7	0,2924	1758	0,2
34	7	0,3104	1706	0,2
35	7	0,3289	1657	0,2
36	7	0,3480	1611	0,1
37	6	0,3676	1568	0,1
38	6	0,3877	1526	0,1
39	6	0,4084	1487	0,1
40	6	0,4296	1450	0,1
41	6	0,4514	1415	0,1

Alle Angaben können sich jederzeit und ohne Vorankündigung ändern.  
 Fertigungsbedingt sind Abweichungen möglich

Stand: 01.03.2005, Veröffentlichung nur mit Genehmigung erlaubt